

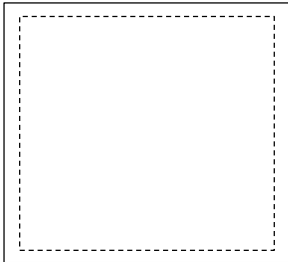



## KARTA PRODUKTU

PKP65-MFA1-E3920

|   |  |  |   |
|---|--|--|---|
| Data opracowania:   | Karta opracowana przez:  |  |   |
| 15.12.2025  | DZIAŁ ROZWOJU PRODUKTU   |  | INFORMACJE DODATKOWE / ZDJĘCIA PRODUKTU   |
| Klient / Kraj dostawy   | ALDI NORD BELGIA / FRANCJA   |  | <br><br>  |
| Nazwa produktu  | BED SET  |  |   |
| Rozmiar   | 65x65  |  |   |
| Rozmiar w tolerancji  | rozmiar max 65x65cm (+0/-1cm)  |  |   |
| Waga gotowego wyrobu  | min - 500g max - 520g  |  |   |
| Kod magazynowy/indeks produktu  | PKP65-MFA1-E3920   |  |   |
| Kod kreskowy EAN  | 4070757055963  |  |   |
| Nr Artykułu klienta   | 1041272 / 3013953   1041272 / 5024149                                      |  |   |
| Certyfikat OEKO-TEX®  | IW00299  |  |   |
| Opis materiału/szerokość  | MICROFIBRA BIAŁA 72g/m <sup>2</sup> - szer. tkaniny 220cm<br>SMF22-A1-01-L |  |   |
| Opis poszewki   | GŁADKA   |  |   |
| Waga i rodzaj wypełnienia   | WŁÓKNO POLIESTROWE REGENERAT<br>460g                                       |  |   |
| Linia i maszyna   | P4_PINS / BROSIO / KPL   |  |   |
| SZYCIE I WYKOŃCZENIE PRODUKTU   |  |  | WSZYWKA   |
| WYKOŃCZENIE AUTOMATYCZNE - PINSONIC   |  |  | E3920BE   |
| Wszywka pielęgnacyjna   | wg projektu  |  | <br><b>NOVITESSE®</b><br>65 x 65 cm<br> Bezug: 100% Polyester<br>Füllung: 100% Polyester<br>Hergestellt in Polen<br>Housse: 100% Polyester<br>Garnissage: 100% Polyester<br>Fabriqué en Pologne<br>Hoes: 100% Polyester<br>Vulling: 100% Polyester<br>Geproduceerd in Polen |
| <p>  <br/> <small>           JOHNCOTTON EUROPE SP. Z O. O.<br/>           UL. JOHN COTTON EUROPE 1,<br/>           58-310 SZCZAWNO-ZDRÓJ, POLEN<br/>           CS@JOHNCOTTON.EU<br/>           WWW.JOHN.COTTON.EU         </small> <br/> <small>           GTIN: 4070757055963<br/>           DE:2009010412726, FR:2006050241491,<br/>           BE:2007030139531<br/>           33/2026         </small> <br/> <small>           conforme aux exigences du décret no<br/>           2000-164 du 23 février 2000         </small> </p> |  |  |   |
| OPIS DODATKOWY WYROBU I WYKONANIA WYROBU  |  |  |   |
| <p> <b>Poduszka wykonana automatycznie, na maszynie pinsonicznej. Poduszki pinsoniczne mierzymy pomiędzy zgrzewami. Poduszki przygotowane do kompletacji z kołdrą WKP22-MFA1-E3920BE lub WKP22-MFA1-E3920FR (poduszka uniwersalna, do obu indeksów) - wkładane do shippera wielokrotnego użytku.</b> </p>   |  |  |   |

WSZYWKI PIELĘGNACYJNA

E3920BE



quefairedemesdechets.fr

JOHN COTTON EUROPE SP. Z O. O.  
UL. JOHN COTTON EUROPE 1,  
58-310 SZCZAWNO-ZDRÓJ, POLEN  
CS@JOHNCOTTON.EU  
WWW.JOHNCOTTON.EU

GTIN: 4070757055963  
DE:2009010412726, FR:2006050241491,  
BE:2007030139531  
33/2026

conforme aux exigences du décret no  
2000-164 du 23 février 2000



**NOVITESSE®**

65 x 65 cm

**DE** **BE** Bezug: 100% Polyester  
Füllung: 100% Polyester  
Hergestellt in Polen

**FR** **BE** Housse: 100% Polyester  
Garnissage: 100% Polyester  
Fabriqué en Pologne

**NL** **BE** Hoes: 100% Polyester  
Vulling: 100% Polyester  
Geproduceerd in Polen

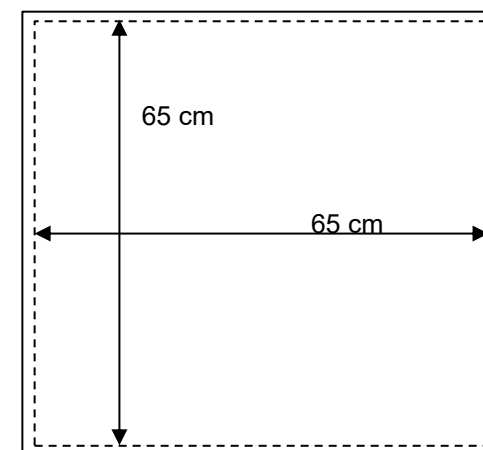

**KARTA PRODUKTU / PRODUCT SPECIFICATION**
**PKP65-MFA1-E3920**
**OBOWIAZUJE OD / VALID FROM**
**OPRACOWANE przez / PREPARED by**
**ZATWIERDZONE przez / APPROVED by**
**ALDI NORD BELGIA / FRANCJA**

/date/

/signature/

/signature/

**BED SET**

65x65

|                               |  |  |                              |
|-------------------------------|--|--|------------------------------|
| <b>PRODUKT</b>                | Kod magazynowy / MFG indeks            | Code / MFG   | <b>PKP65-MFA1-E3920</b>      |
| <b>TKANINA WIERZCHNIA</b>     | Zużycie w metrach bieżących bez odpadu | Usage in linear metre without scrap  | <b>0,46 mb</b>               |
| <b>FABRIC TOP</b>             | + % Odpadu                             | Scrap %  | <b>5%</b>                    |
|                               | Rozmiar panelu (rozkroju)              | Panel size   |                              |
| <b>TKANINA SPODNIA</b>        | Zużycie w metrach bieżących bez odpadu | Usage in linear metre without scrap  |                              |
| <b>FABRIC BOTTOM</b>          | + % Odpadu                             | Scrap %  |                              |
|                               | Rozmiar panelu (rozkroju)              | Panel size   |                              |
| <b>ZGRZEBLANIE</b>            | Linia nr                               | Line number  | <b>P4 / BROSIO</b>           |
| <b>CARDING</b>                | Wydajność na 1 osobę / zmianę          | Current Speed per 1 person / shift   | <b>1800 szt</b>              |
|                               | Waga z rozkroju i z wykurczem          | Weight   | <b>460g</b>                  |
|                               | +% Odpadu                              | Scrap %  |                              |
| <b>SZYCIE I WYKONCZENIE</b>   | Wydajność na 1 zmianę                  | Current Speed per 1 shift  | <b>1800 szt</b>              |
| <b>BINDING</b>                | Zużycie nici w metrach bieżących       | Usage in linear metre  | <b>szycie poszewki</b>       |
| <b>PAKOWANIE</b>              | Pakowanie do worka / 1 osoba           | Current Speed per 1 person / shift   |                              |
| <b>PACKAGING</b>              | Wkładanie do kartonu / 1 osoba         | Current Speed per 1 person / shift   |                              |
| <b>OPIS DODATKOWY</b>         |  | <b>SPRAWDZIĆ PO SPIKOWANIU CZY Z WAGI WYJDZIE PRAWDIŁOWA WAGA GOTOWEJ KOŁDRY</b> | <b>waga gotowej kołdry</b>   |
| <b>ADDITIONAL DESCRIPTION</b> |  |  | poszewka - 60g               |
|                               |  |  | wypełnienie - 460g           |
|                               |  |  | <b>min - 500g max - 520g</b> |